

54.362

Addit Bildschirmbefestigung 362

Diese professionelle Bildschirmbefestigung ist TÜV/GS zertifiziert und perfekt geeignet, um einen Flachbildfernseher oder Bildschirm an einer Wand anzubringen. Mit den neigbaren Befestigungsbügeln lässt sich Ihr Fernseher im optimalen Betrachtungswinkel positionieren.

- Professionelle Wandbefestigung
- Geeignet für 1 Bildschirm bis zu 90 kg
- Max. VESA-Abmessungen: 800 x 600 mm
- Neigbarer VESA-Befestigungsrahmen, neigbar +15°/-5°
- Abstand Bildschirm zur Wand 62 mm
- Mit eingebauter Wasserwaage für leichte Montage
- TÜV/GS getestet, zugelassen und zertifiziert
- Abmessungen (B x T x H): 850 x 630 x 62 mm
- Geliefert mit allen erforderlichen Befestigungsmitteln

addit

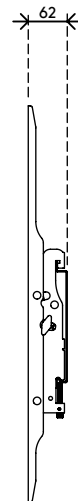
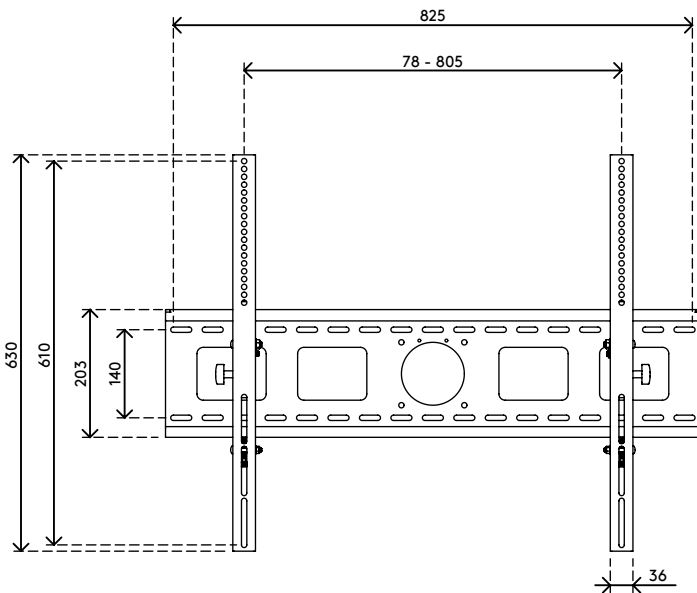
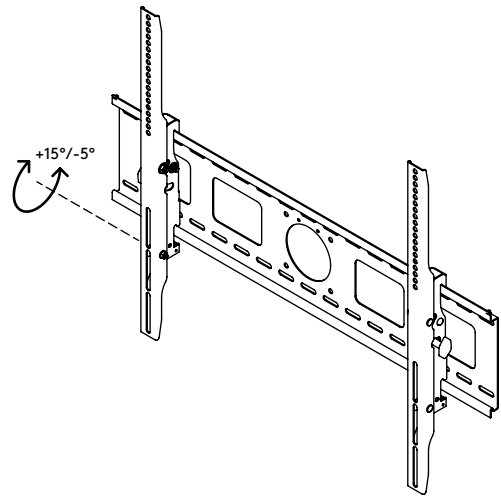
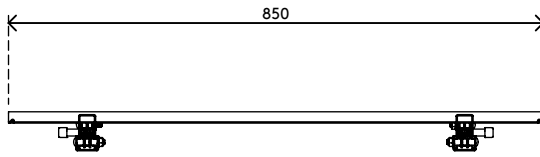

+15°/-5°



max. 800 x 600



90 kg

Addit Bildschirmbefestigung 362

2016/03/25

54.362

 900 x 225 x 90 mm

 1 pcs

 silber

 6 kg

 805410543624